

## Clippy Clippy200 alimentatore di buste per astucciatrici *Clippy 200 feeding sachets on cartoning machines*



Disimpilatore e alimentatore automatico, in sincronismo con l'astucciatrice continua. Il sistema, preleva, deposita e conta le buste da confezionare in astuccio

*Automatic pick & place system feeding continuous cartoning machines. The machine places and counts sachets to be packed by cartoning machines.*



<b>Prodotto trattato / Product description</b>	Buste termosaldate contenente cerotti transdermici (peso 100g) / <i>sachets including pharmaceuticals products (100 grams)</i>
<b>Settori / Markets</b>	Confezionamento, Farmaceutico/ <i>Packaging, Pharmaceutical</i>
<b>Codice tecnico / Technical code</b>	1199000956
<b>Tipo macchina / Type of machine</b>	Clippy200 con magazzino alta capacità su astucciatrici per buste 4 saldature o simili (cerotti transdermici) / <i>Clippy with high loading capability stacker for 4-seals sachets</i>

### CARATTERISTICHE TECNICHE / TECHNICAL SPECIFICATIONS\*

<b>Velocità / Output</b>	90 cpm / <i>90 pcs/min</i>
<b>Lunghezza Prodotto / Product Length</b>	100 – 220 mm
<b>Larghezza Prodotto / Product Width</b>	100 – 220 mm
<b>Spessore Prodotto / Product thickness</b>	0,5 – 10 mm



**0.1** Altre tipologie di prodotto trattabile/  
*Example of a different product*



**0.2** Particolare del punto di carico del magazzino/  
*Stacker detail*

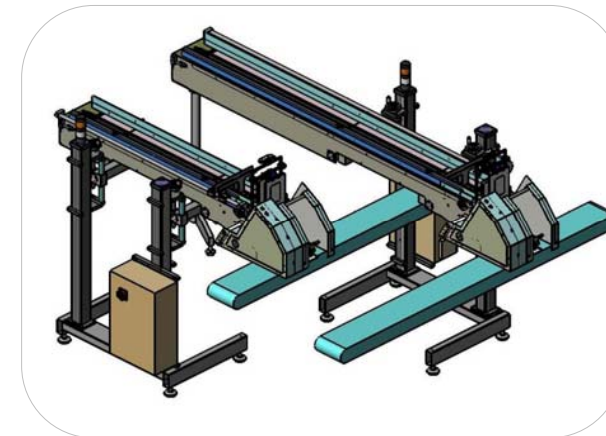

**0.3** Clippy su linea di confezionamento/  
*Systems on a production line*

#### \* NOTE/ NOTES

La velocità di 90 cpm è la massima raggiungibile e dipende dalla forma e dal peso del prodotto trattato/ *Maximum speed is 90 pcs/min depending on product size and weight.*

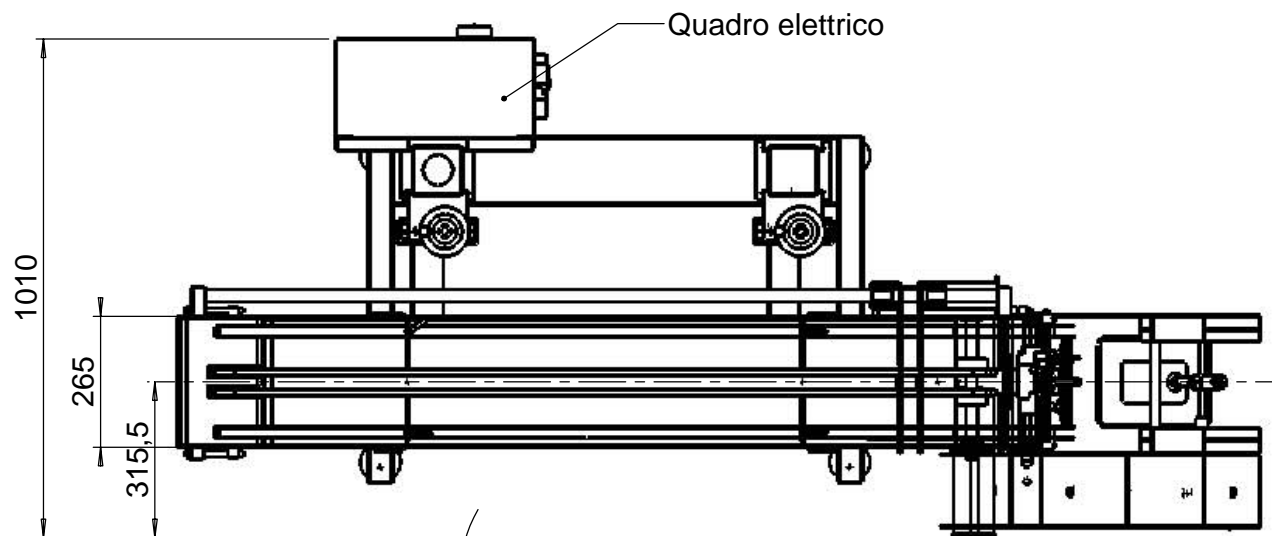
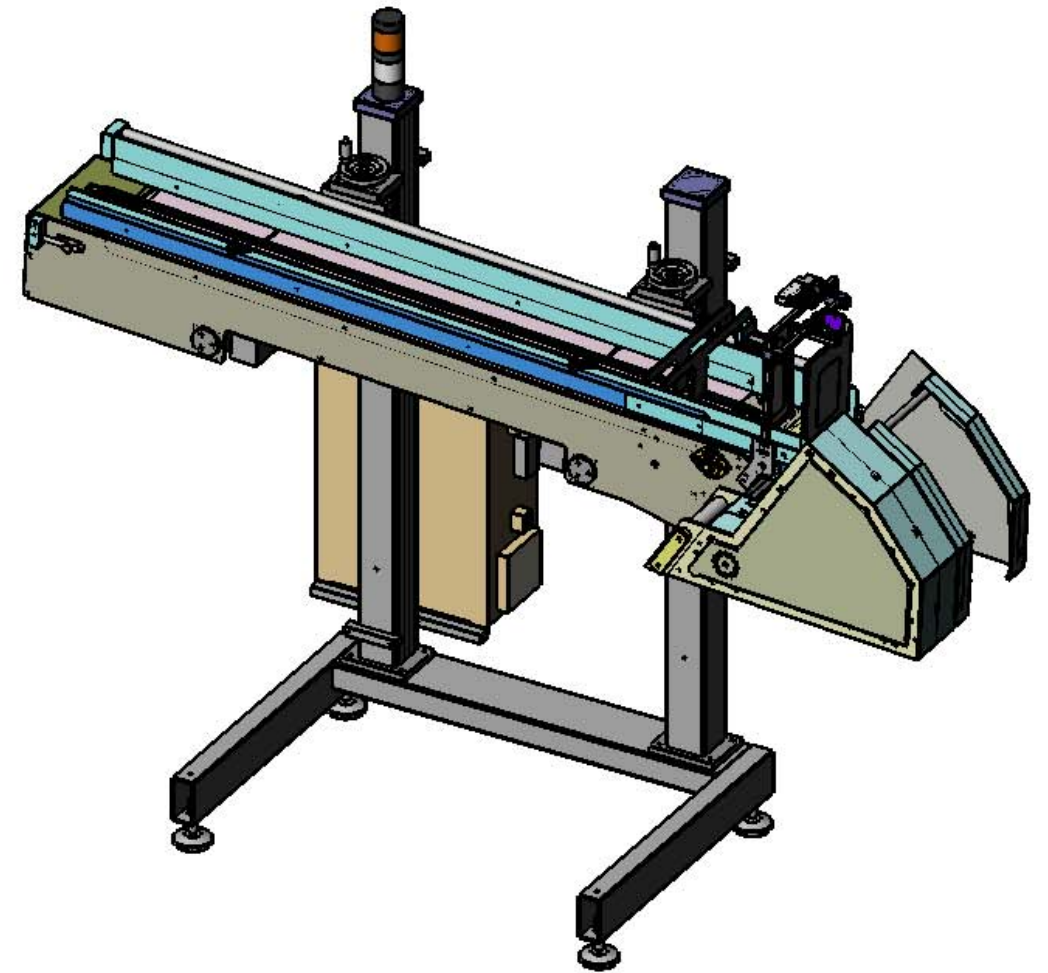
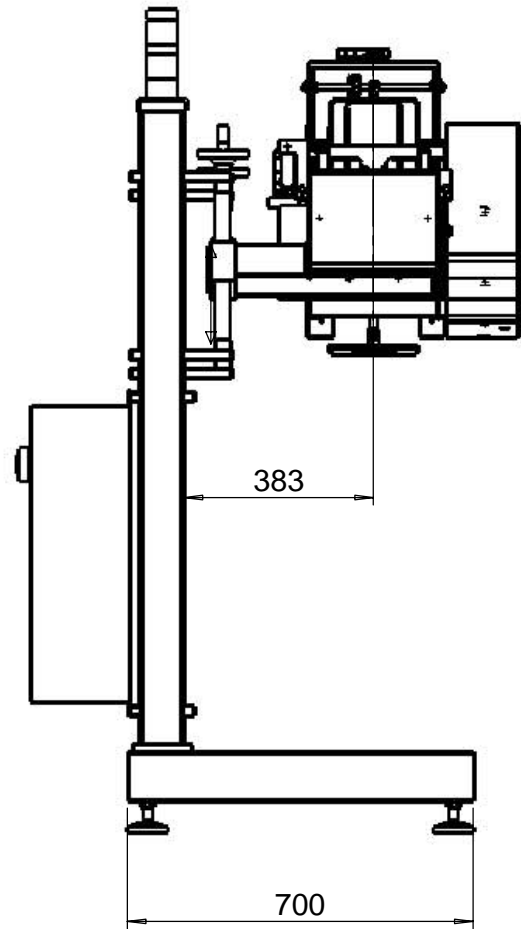
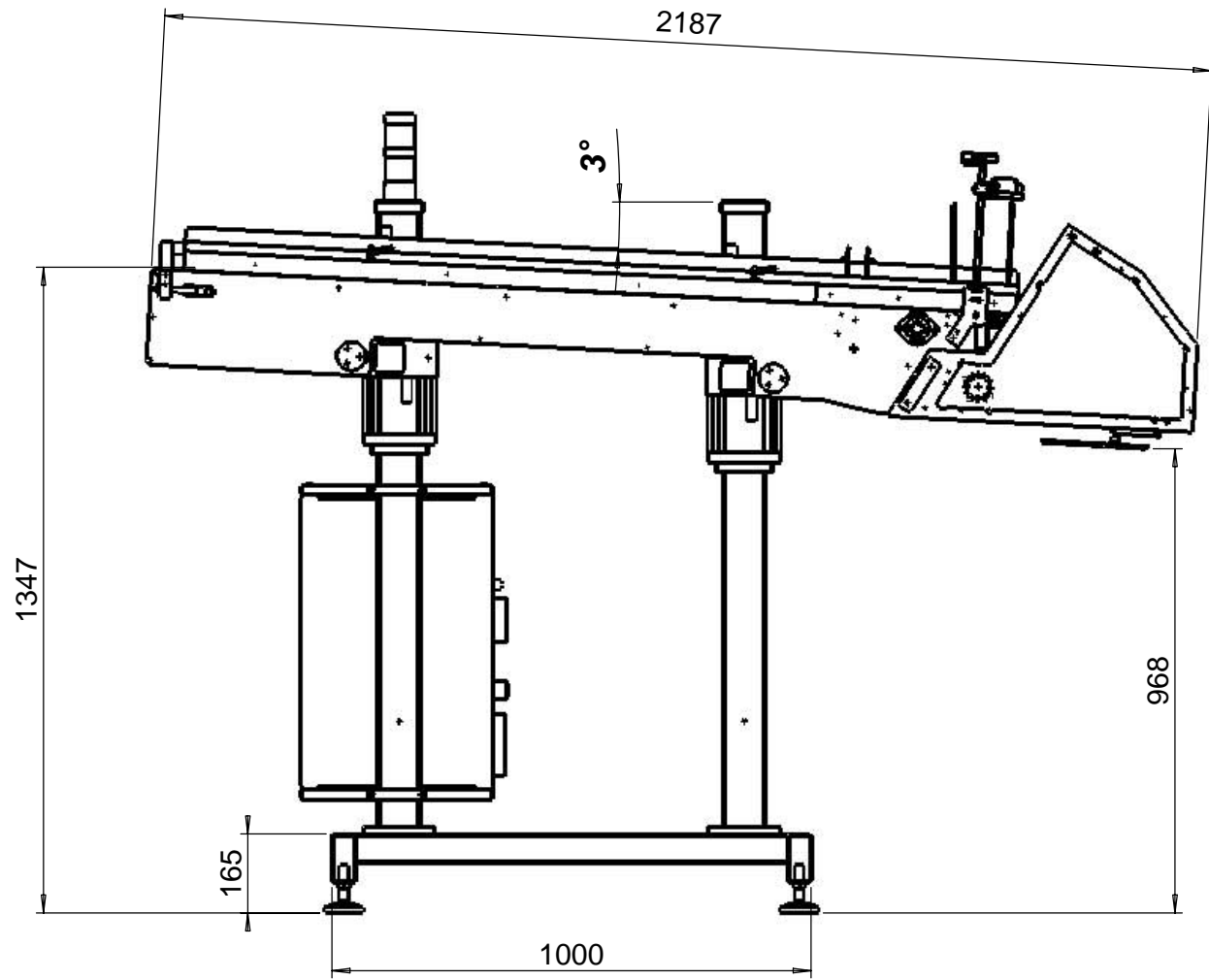

Senso di avanzamento prodotto

Rev.1 19/12/05 L.P.

Rev.0 07/12/05 L.P.

A TERMINI DI LEGGE RISERVIAMO LA PROPRIETA' DI QUESTO DISEGNO CON DIVIETO DI RIPRODURLO, RENDERLO NOTO A TERZI SENZA NOSTRA AUTORIZZAZIONE SCRITTA.		THIS DRAWING IS OF OUR PROPERTY AND IT SHALL NOT BE REPRODUCED COPIED LENT OR DISPOSED WITHOUT OUR WRITTEN CONSENT		ETIPACK SI RISERVA DI APPORTARE TUTTE LE MODIFICHE CHE L'EVOLUZIONE TECNICA RENDERA' NECESSARIE SANZA OBBLIGO DI PREAVVISO		ETIPACK RESERVES THE RIGHT TO MODIFY MACHINES AND COMPONENTS ACCORDING TO THE TECHNICAL EVOLUTION, WITHOUT NOTICE	
DISEGNATO/DRAWN-ON	DATA / DATE	APPROVATO/APPROVED					
Ute2/L.P.	07-12-2005						
<b>ETIPACK s.p.a.</b>		DESCRIZIONE / DESCRIPTION		SCALA / SCALE		N.CODICE / N.CODE	
SISTEMI DI ETICHETTATURE - SOVRASTAMPA CODIFICA E MOVIMENTAZIONE PRODOTTI ETIPACK spa - Via Acquileia 55/61-20092 Cinisello Balsamo(MI)-ITALY tel.02/660621 r.a. - telex 323250 SETIPA I - telefax 02/6174919		Clippy Br Big O mag. alta autonomia per coperchi		1:15		1199060896	
						MOD NUOVO	

## Configurazione/ Configuration

Coppia di Clippy 200 con motorizzazione Brushless in acciaio inox

ognuno completo di :

- Leva cinematismo da 200 mm
- Magazzino ad alta autonomia a catena inox con motorizzazione indipendente completa di
- spintori di avanzamento avente lunghezza pari a 1.500 mm
- Fotocellula di minimo carico su magazzino
- Fotocellula di magazzino vuoto con blocco macchina
- Fibra ottica per controllo avanzamento prodotti al punto di presa della ventosa
- Lampada a 2 colori
- Quadro elettrico con PLC Omron
- Struttura di supporto magazzino completa di base a C e colonne con 2 microregolazioni verticali indipendenti

*N. 2 stainless steel Clippy 200 units with Brushless motor each one including:*

- *200 mm lever for kinematic motion*
- *High capacity stacker with independent motor with pushers; total length 1.500 mm*
- *Photocell of minimum load on stacker*
- *Photocell on empty stacker causing the machine to stop*
- *Fiber optics to check the products movement till they reach the suction point*
- *2-colour alarm lamp*
- *Control board with Omron PL*
- *Stacker support structure with C-shaped stainless steel base and columns with 2 vertical independent microregulations*